

Standardunterkunft «Lana»

Details

Standardunterkunft «Lana»

- Entwicklung in Zusammenarbeit mit der BFH-AHB Biel
 - Sechs Studenten: Projektarbeit und Projektwoche
 - Abgestimmt auf besondere Anforderungen von Schafalpen / Hirtenpersonal
 - Modular kombinier- und erweiterbar, je nach Nutzungsdauer und Anforderungen
 - Mobil oder permanent nutzbar, je nach Bedarf / unterschiedlichem Baumaterial
-

Ansicht Standardunterkunft «Lana»

Kombiniertes Wohn- und Lagermodul

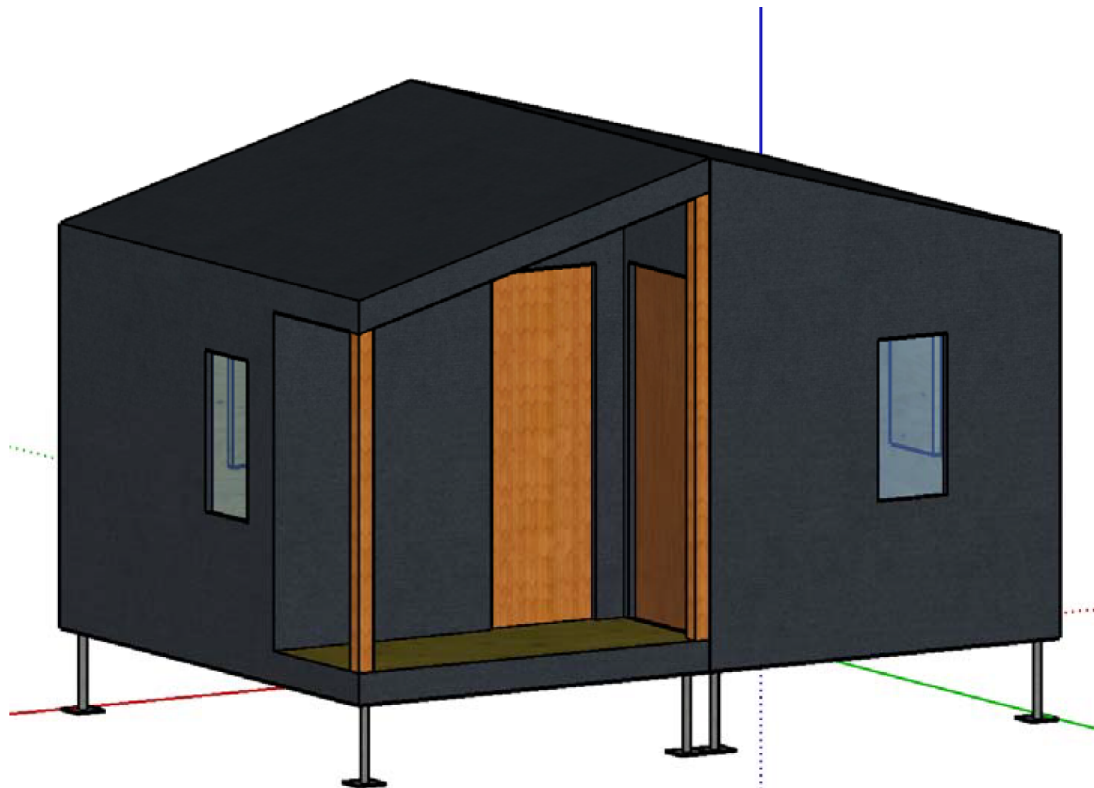

Quelle: BFH-AHB Biel

Ansicht Standardunterkunft «Lana»

Kombiniertes Wohn- und Lagermodul - erweitert

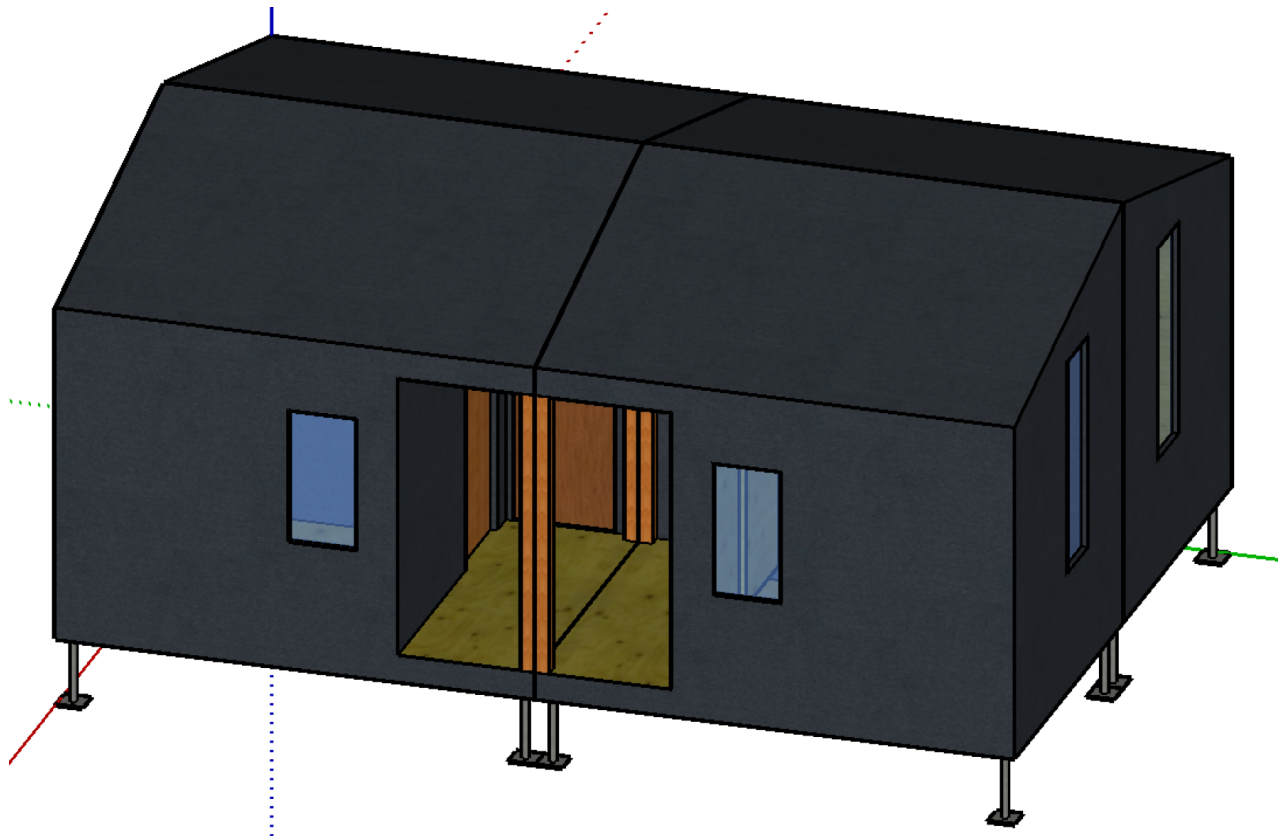

Quelle: BFH-AHB Biel

Grundriss Standardunterkunft «Lana»

Wohnmodul

Innenabmessung 2 x 3 m

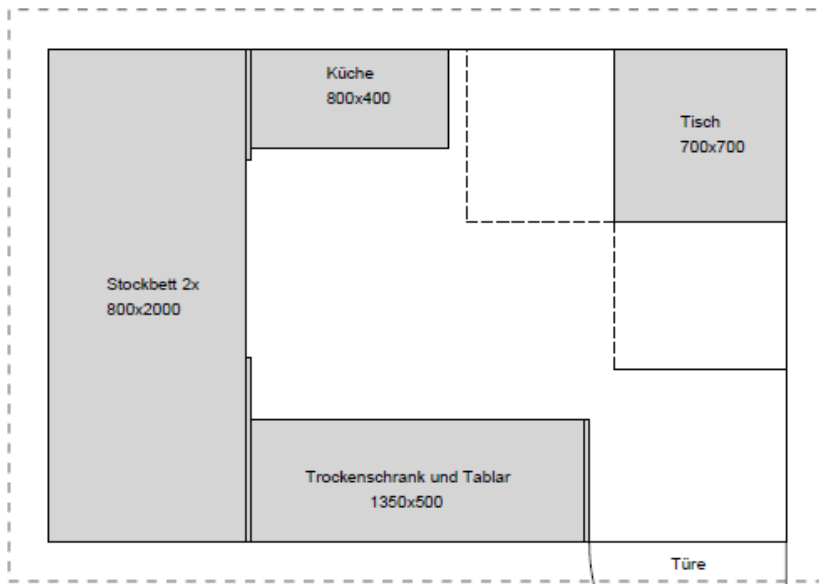

Lagermodul

Innenabmessung 2 x 2 m + Vorplatz

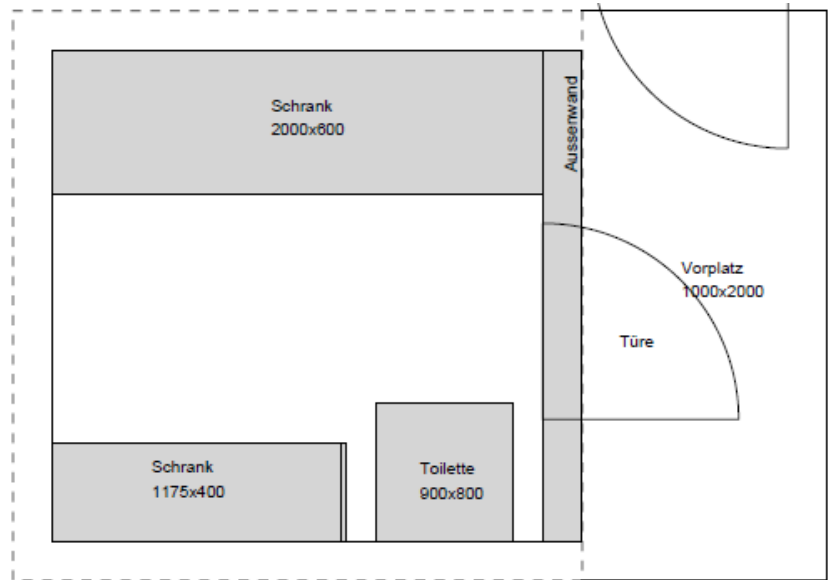

Quelle: BFH-AHB Biel

Innenausstattung Wohnmodul

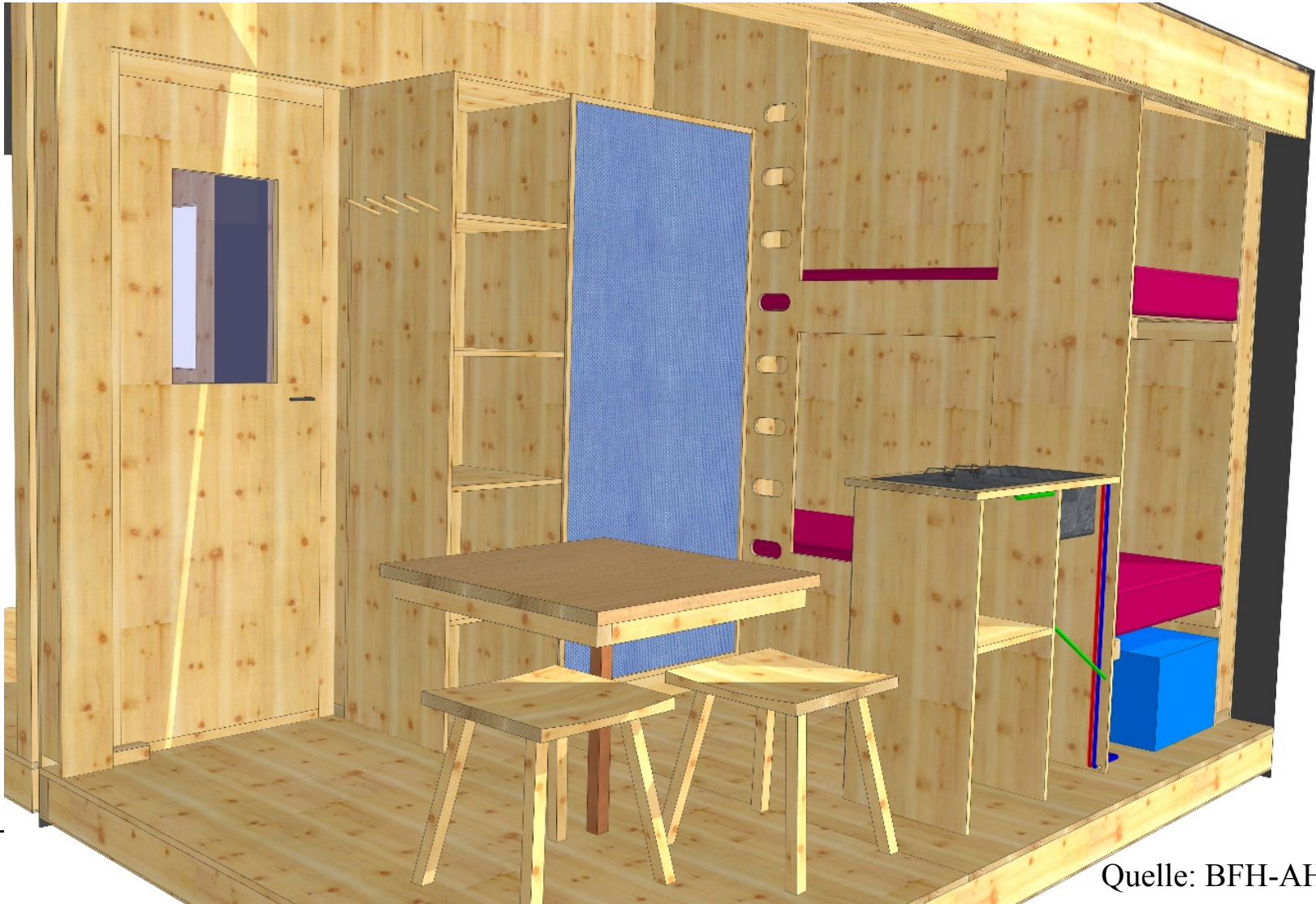

Technische Daten Wohnmodul

Kleiderschrank / Trockenschrank

- Belüftungsschlitze im Boden

Heiz- / Trocknungssystem

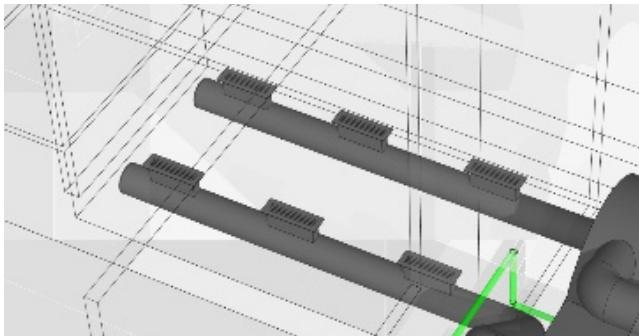

Technische Daten Wohnmodul

Spüle-Koch-Kombination

- Gasbasiert



Heizen / Warmwasser

- Gasbasiert
- 10 Liter Wassertank

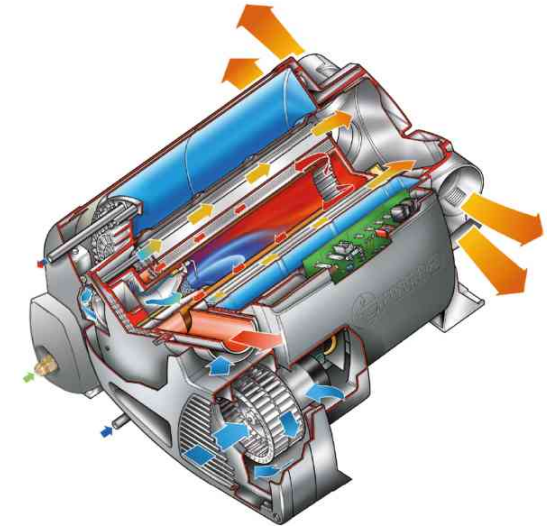

Technische Daten Wohnmodul

Wassertank

- 126 Liter

Dachwasserfassung

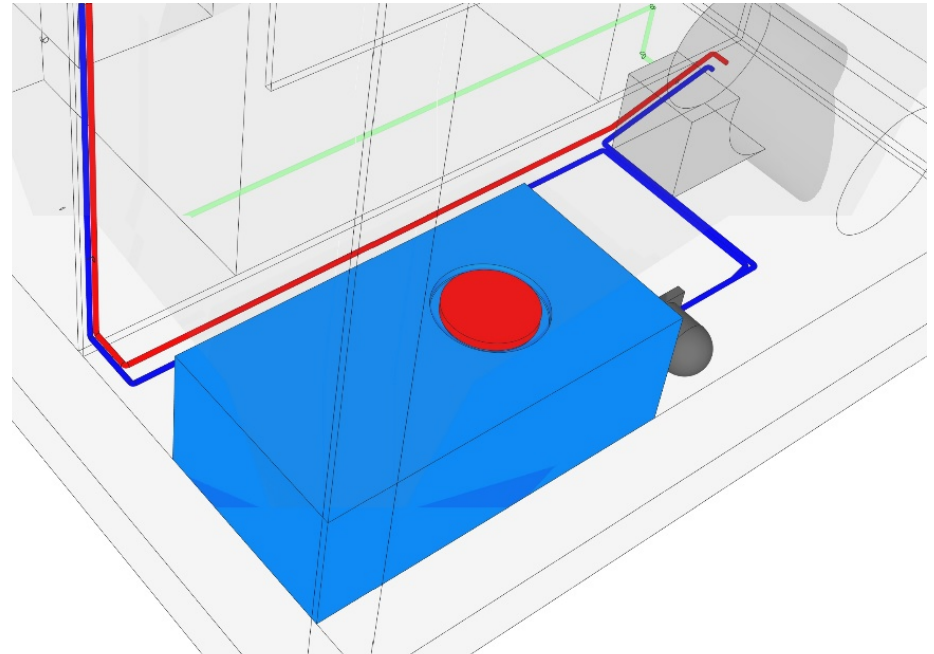
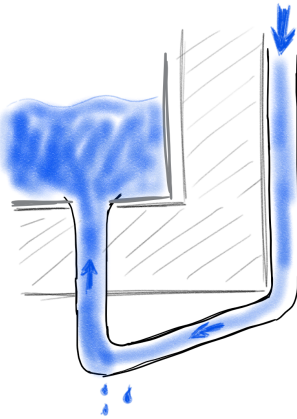

Wasserpumpe

- 12 Volt



Technische Daten Wohnmodul

Stromversorgung

- Hochleistungspanel 760 Wh / Tag
- 100 Ah Batterie
- Erweiterbar mit 2. Batterie

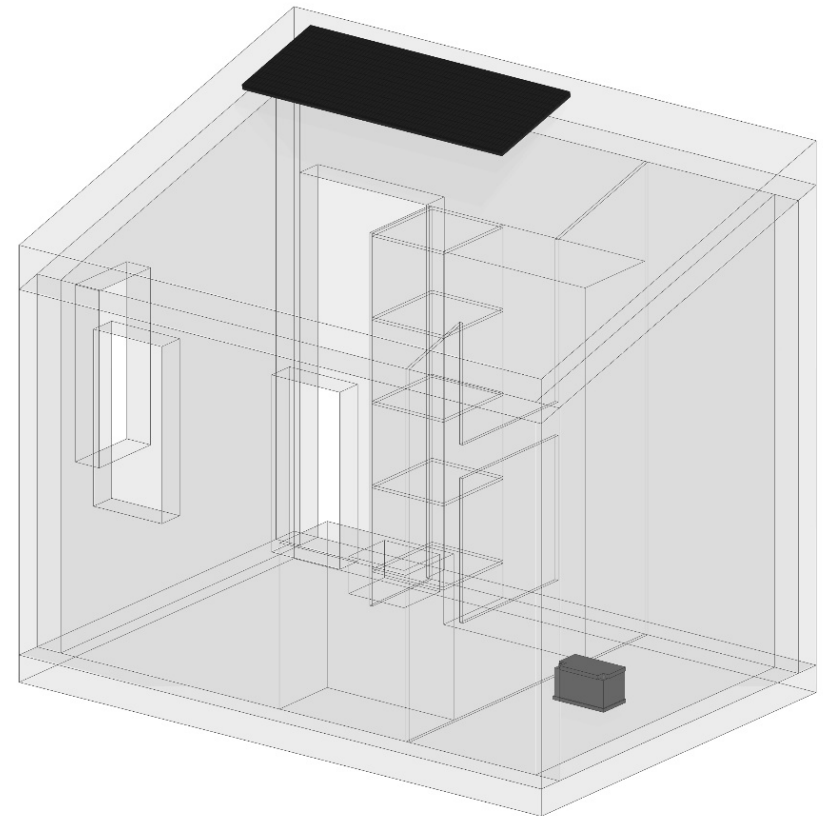

Innenausstattung Lagermodul

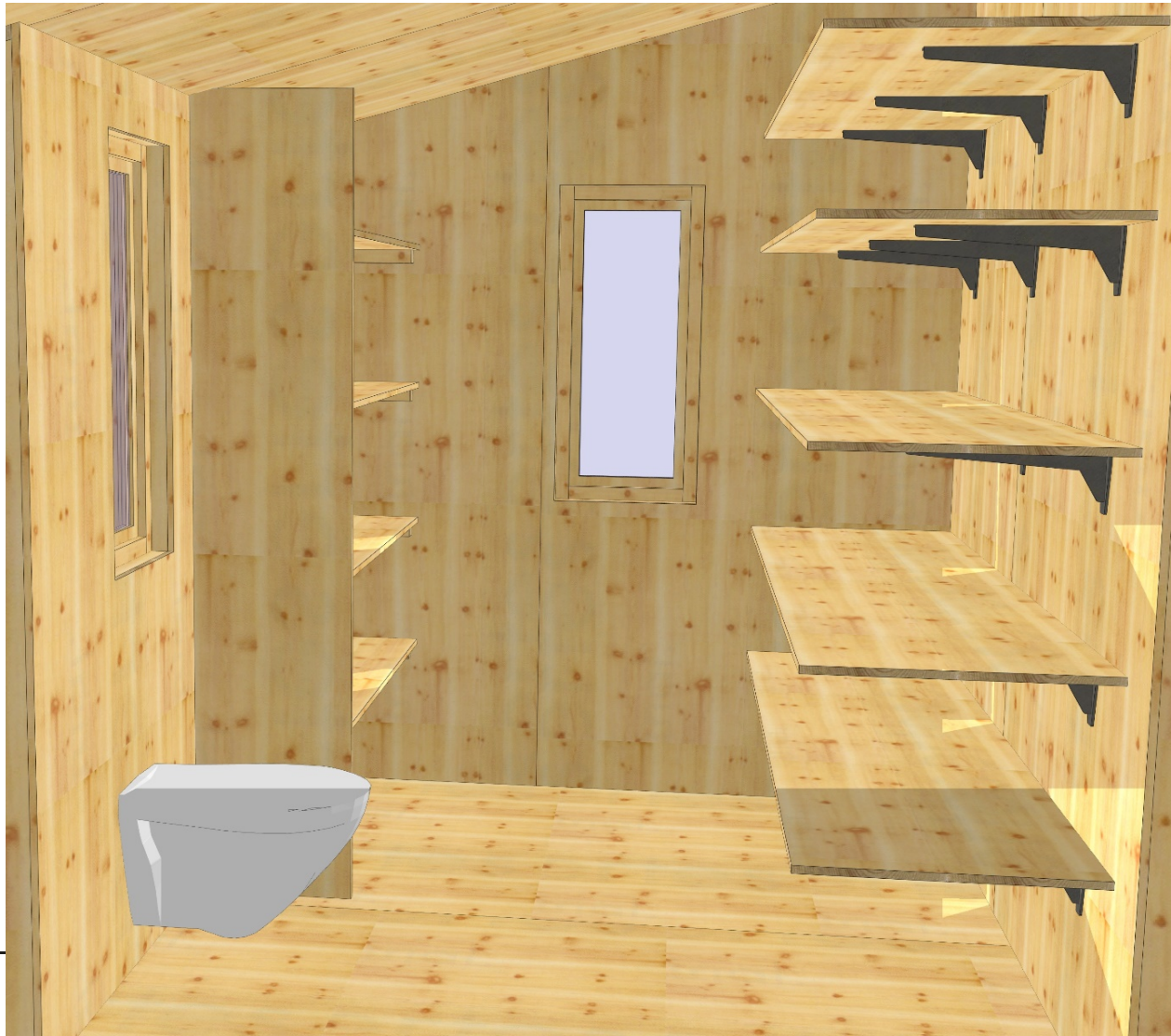

Beispiel Finanzierung Unterkunftsprojekt

| Position | Betrag in Sfr. | Anteil |
|----------------------------------|-----------------|-------------|
| Baukosten | 70'000.- | 100 % |
| <i>Beitrag Bund & Kanton</i> | <i>26'600.-</i> | <i>38 %</i> |
| <i>Investitionskredit</i> | <i>32'900.-</i> | <i>47 %</i> |
| <i>Eigenmittel</i> | <i>10'500.-</i> | <i>15 %</i> |

Aktuell: Umsetzung Standardunterkunft «Lana»

Folgeprojekt

- Gruppe SchafAlp in Zusammenarbeit mit der Zimmerei Morerod Charpente SA und BFH-AHB Biel
 - Produktion ein bis zwei mobile und eine permanente Standardunterkunft «Lana»
 - Einsatz auf Schafalpen nach erfolgreichem Bewilligungsprozess
 - Wissenschaftliche Begleitung während des Sommers
 - Bei Bedarf: bauliche Anpassungen der Standardunterkunft
-